

VANDAELE[®]

JUMBO MASTER



Vandaele® ist eine belgische Marke mit tiefen Wurzeln, die bis ins Jahr 1966 zurückreicht und von den Vandaele-Brüdern gegründet wurde. Unsere Geschichte ist geprägt von einer langen Tradition von Maschinen für die Grün- und Straßenpflege.

Ein wichtiger Schritt erfolgte 1992 mit der Aufspaltung des Unternehmens aufgrund einer zu großen Diversität der Tätigkeiten. Aus dieser Entscheidung entstand „Vandaele Konstruktie“, ein unabhängiges Unternehmen mit Schwerpunkt auf der Marke Vandaele®, dem Bau von Maschinen für die Grün-, Wald- und Straßenpflege.

- » **Erfahrung:** Bei Vandaele® verfügen wir über jahrzehntelange Erfahrung mit Maschinen für die Grün-, Wald- und Straßenrandpflege. Seit 1966 widmen wir uns der Entwicklung und Produktion hochwertiger Maschinen.
- » **Eine starke Marke mit nachgewiesenem Wert:** Vandaele® ist eine Premiummarke, die für ihren hohen Restwert bekannt ist. Unsere Maschinen sind auf Langlebigkeit und Werterhaltung ausgelegt und stellen eine solide Investition für Ihr Unternehmen dar.
- » **Belgische Meisterqualität:** Vandaele® ist ein belgischer Hersteller mit einer langen Geschichte von Grün- und Straßenpflegemaschinen. Unsere Handwerkskunst ist tief in unserer Kultur verwurzelt und wir sind stolz auf das Label „Made in Belgium“. Wenn Sie sich für Vandaele® entscheiden, entscheiden Sie sich für Qualität und Zuverlässigkeit.
- » **Lokale Nähe:** Mit Büros, einer Produktionsabteilung, Service- und Reparaturwerkstätten sowie Lagern in Oostrozebeke und Ciney sind wir immer in Ihrer Nähe, um Ihre Bedürfnisse zu erfüllen. Unsere Nähe bedeutet schnelle Lieferung von Teilen und effizienten Service, damit Ihr Betrieb weiterhin reibungslos laufen kann.
- » **Sonderkonstruktionen:** Bei Vandaele® bieten wir nicht nur Standardmaschinen, sondern auch Sonderkonstruktionen an. Wir verstehen, dass Ihre Bedürfnisse möglicherweise einzigartig sind. Unser Expertenteam arbeitet eng mit Ihnen zusammen, um maßgeschneiderte Lösungen zu entwickeln, die Ihren spezifischen Anforderungen entsprechen.
- » **Qualität und Zertifizierung:** Wir erfüllen höchste Qualitätsstandards, was durch unsere ISO-Zertifizierung unterstrichen wird. Darüber hinaus verfügen wir über eine europäische Homologation für unsere Anhänger (COC).

**VANDAELE® OOSTROZEBEKE**

Stationsstraat 119
8780 Oostrozebeke

VANDAELE® CINEY

Zone industrielle
Rue du Fisine 11
5590 Ciney



MÄHSAUGKOMBINATION JUMBO MASTER - MÄHARM AM SAUGWAGEN

MÄHEN, SAMMELN UND TRANSPORTIEREN - ALLES IN EINEM

Unsere Mäher-Saugkombination ist die perfekte Lösung für den langsamen Transport, mit drei verfügbaren Kapazitätsoptionen: 25 m³, 30 m³ oder 35 m³. An der Vorderseite haben wir einen soliden Mäharm und eine superstarke Turbine mit einer beeindruckenden Reichweite von ± 5,70 Metern verbaut. Dieser Arm ist mit einer doppelten hydraulischen Sicherung ausgestattet.

JUMBO MASTER 25 m³ JUMBO MASTER 30 m³ JUMBO MASTER 35 m³



- » **Grundmaschine auf schwerer (2 x 9 Tonnen) gefederter Tandemachse:** Maximal zulässige Masse: 22 Tonnen
- » **Geeignet für langsamen Transport:** Geschwindigkeit: 40 km/h, europäisches C.O.C. Homologation
- » **Ventilator:** Frontmontierter schwerer, breiter Ventilator, Durchmesser: 780 mm, angetrieben mit 1000 U/min mit verstärktem Powerband mit 5 Keilriemen
- » **Hydraulischer Stützfuß:** hydraulisch betätigt durch die Schlepperhydraulik mit Absperrventil
- » **Bremssysteme:** Druckluftbremsen, Druckluftbremssatz mit Ventilen müssen bereits am Traktor vorhanden sein
- » **Optionale Kupplung:** K80-Kugelkupplung anstelle der DIN-Zugöse 50 mm erhältlich
- » **Reserverad:** vollwertiges Reserverad. Wird lose geliefert oder in einer Montagehalterung montiert.
- » **Farben:** personalisierte Farben möglich





SICHERHEIT UND SICHTBARKEIT - KLARE BESCHILDERUNG

Sicherheit steht an erster Stelle, deshalb ist der Jumbo Master mit einer Reihe von Sicherheitsfunktionen ausgestattet. Blinklichter, wechselnde große Blitzlichter und Verlaufslichter (alle LED-Technologie) sorgen dafür, dass Sie auch unter schwierigsten Bedingungen immer gut sichtbar sind. Und mit der eingebauten Farbkamera auf der Rückseite des Anhängerbehaltens Sie immer im Blick, was hinter Ihnen passiert.

- » **Beleuchtung und Signalisierung:** zwei LED-Blinklichter, abwechselnde LED-Blitzlichter (Durchmesser: 340 mm), LED-Gradientenlicht mit 8 Lampenblöcken und 5 verschiedene bedienbare Menüs in der Kabine
- » **Optionale Extras:** zusätzlicher LED-Leuchtsatz (hinten, oben), zusätzliche LED3-Blinker, zusätzliche LED-Rücklichter, Bremslichter und Blinker, separater Steuerkasten in der Kabine für alle Signalisierungen
- » **Sicherheit:** akustisches Rückfahrtsignal > 100 dB(A) (muss bereits am Traktor vorhanden sein)



EINFACHE OPERATION

Die Mähsaugkombination lässt sich dank der elektrohydraulischen Proportional-Joystick-Steuerung mühelos von der Traktorkabine aus bedienen.



- » **Rückfahrkamera:** 7-Zoll-Flachbildschirm-Farbmonitor und Ton in der Kabine
- » **Kontrolle und Wartung:** große abschließbare Kontrollklappe auf der rechten Seite, Kontrollfenster vorne



EINFACHE SELBSTENTLEERUNG – SELBSTENTLEERUNG MIT KETTENSYSTEM

Der Jumbo wurde entwickelt, um Ihre Arbeit zu vereinfachen. Die Selbstentleerungsfunktion mit nach außen rotierende Bodenketten ermöglicht ein schnelles und einfaches Entleeren des Wagens.

Die Hecktür wird hinten hydraulisch betätigt, so dass Sie die volle Kontrolle haben.



- » **Hydraulisch betätigte Hecktür:** mit eingebautem Signalschild (Signalschild: rot-weiß gestreift, Schilder: obligatorische Linksabbiegehinweise und Warnsymbole für Straßenarbeiten, Durchmesser: 70 cm)
- » **Selbstentleerung und Boden:** Selbstentleerung mit ausschwenkbarem Boden, Metallbodenplatte, vier verstärkte Bodenketten
- » **Hydraulischer Betrieb:** Hecktür und Boden mit selbstentleerung betätigt mit Traktorhydraulik mit separatem Verteilerblock am Heck des Anhänger

DOPPELSEITIGE VIELSEITIGKEIT:

Vorne montierter Mähsaugarm, beidseitig verwendbar (links und rechts). Ausgestattet mit einem oben liegenden ersten Zylinder für zusätzlichen Platz über dem Zaun. Sicher montiert auf einem robusten, rotierenden Zylinder für optimale Stabilität

- » **Optionale Ausstattung:** Handsaugschlauch (L= ± 5,00 m, Ø 200 mm) Edelstahl Saugrohr mit Antihaft-Saugkante. Laubsaugrohr ALBZB300 mit hydraulisch betätigtem APD (Anti Prop Device), am Mäharm anstelle des Schlegelmähkopfs befestigt, Bedienung über den Joystick. Geeignet für Wurf und Laub an schwer zugänglichen Stellen und zum Entleeren von Laubkörben.



UMFANG:

Rechts: $\pm 5,70$ m Reichweite, links: $\pm 4,70$ m Reichweite mit VD 1250 HD. Perfekt ausbalanciert von der Fahrzeugmitte bis zur Außenseite des Schneidkopfes. Die Absaugung erfolgt im Schneckenbehälter hinter dem Rotor. Dieser ist mit einer Schnecke ausgestattet, die das Schnittgut zentriert, sodass nicht direkt vom Boden abgesaugt wird.

MÄHARBEITSBEREICH:

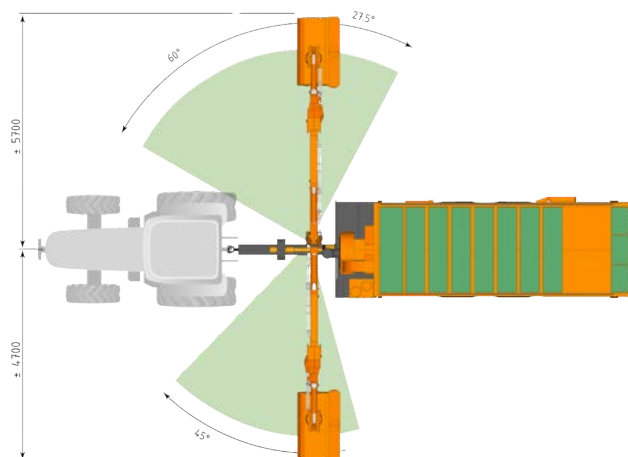

Spezifikationen	JS 25	JS 30	JS 35
Anhänger m ³	25	30	35
Reichweite in m.	R $\pm 5,70$ / L $\pm 4,70$		
Mindestens Zapfwellenleistung. (kW/PS)	100/135	110/150	115/155
Gewicht (kg)*	12.000	12.500	13.000
Zapfwellengeschwindigkeit (Upm)	1000		
VD 165 J Schlegel	Standard		

*Unverbindlicher Wert

- » **Reifen: Typ:** 435/50R 19,5 Goodyear
- » **Optionale Aufbewahrungsmöglichkeiten:** abschließbarer Kunststoffkoffer, Maße: B = ± 100 cm, H = ± 50 cm, T = ± 45 cm



VD 165 J







VANDAELE[®]

CONTACT



+32 56 66 45 01



Stationsstraat 119, 8780 Oostrozebeke, Belgien



info@vandaele.biz



www.vandaele.biz

JUMBO MASTER